

KLAMRY TC - Mleczarskie i Spożywcze - Trójsegmentowe						
Rozmiar nominalny	F - \varnothing talerzyka	B - promień	C - długość	W - szerokość	Waga [kg]	Kod
1" - 1 1/2"	50,5	76,5	81,7	19,0	0,37	KL.3S.0100
2"	64,0	82,0	93,5	19,0	0,42	KL.3S.0200
2 1/2"	77,5	87,0	109,0	19,5	0,49	KL.3S.0250
3"	91,0	96,0	126,5	19,5	0,63	KL.3S.0300
4"	119,0	124,0	150,0	19,5	0,80	KL.3S.0400

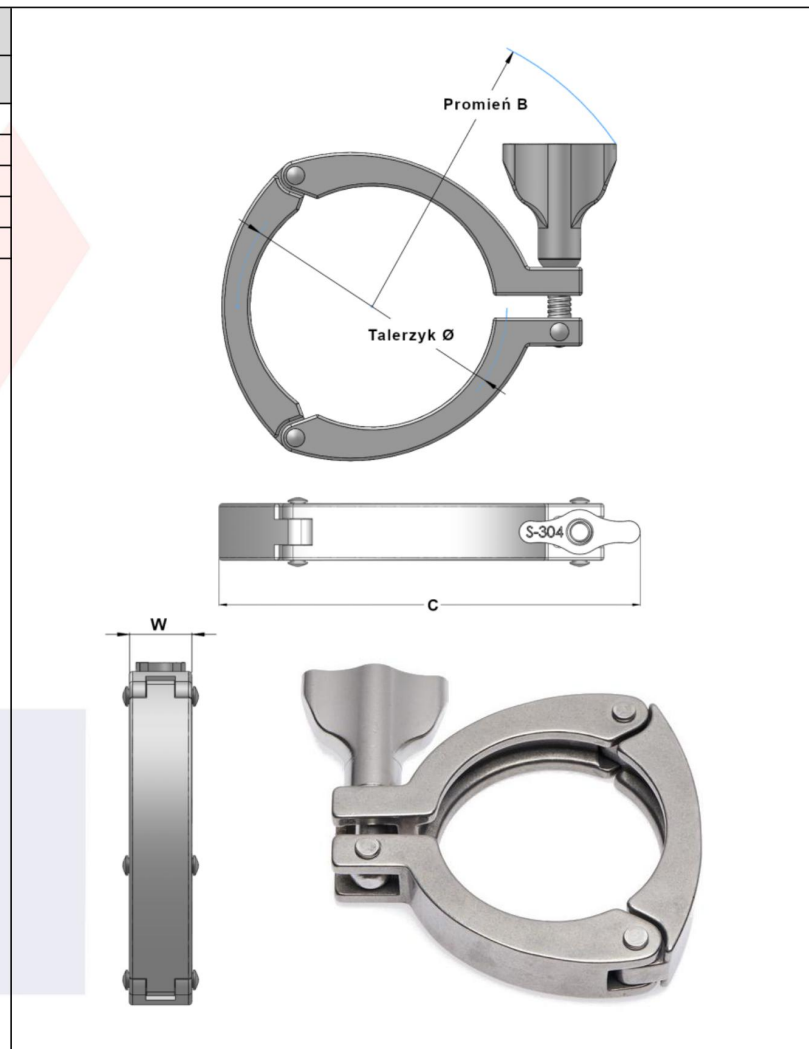

Materiał: AISI 304 (1.4301)

Zastosowanie: do lekkich obciążeń (Light Duty)

Zawias: zawias trójsegmentowy, nitowy (Interlocking Rivets)

Wymiary - F \varnothing - B - C - W - podano w [mm]